

RECORD

Antenna UHF

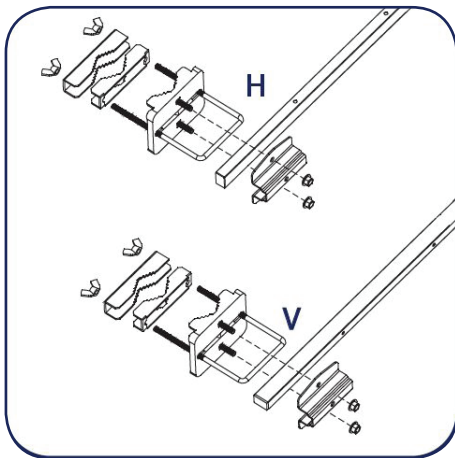

ISTRUZIONI PER IL MONTAGGIO



1) Montare il giunto di attacco al palo in orizzontale (H) o in verticale (V) a seconda della polarizzazione richiesta.

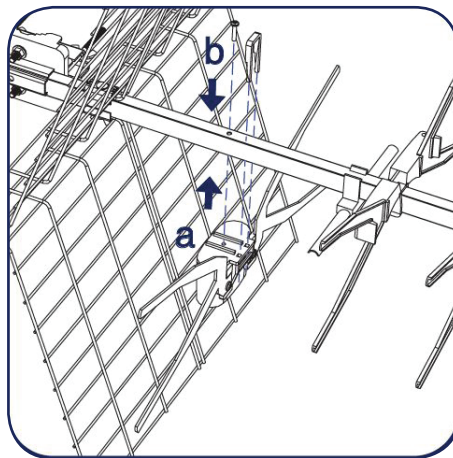

2) Orientando il dipolo (a) come da immagine, fissarlo sulla culla con l'apposita vite autofilettante (b) in corrispondenza del foro passante e dalla parte opposta ai fori previsti per il montaggio degli elementi. Inserire il fermo in plastica ABS nell'apposita sede rispettando il verso come in figura

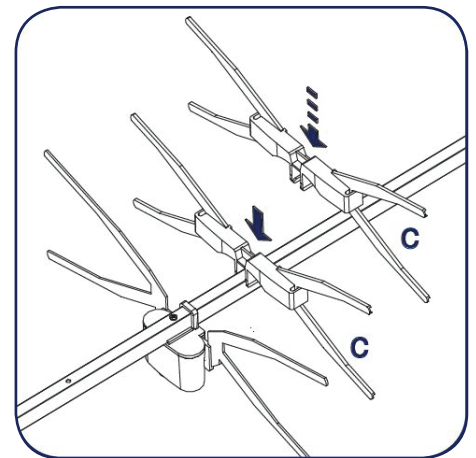

3) Inserire gli elementi (c) sulla culla in corrispondenza degli appositi fori, avendo cura di rivolgere la parte metallica verso l'emittente.

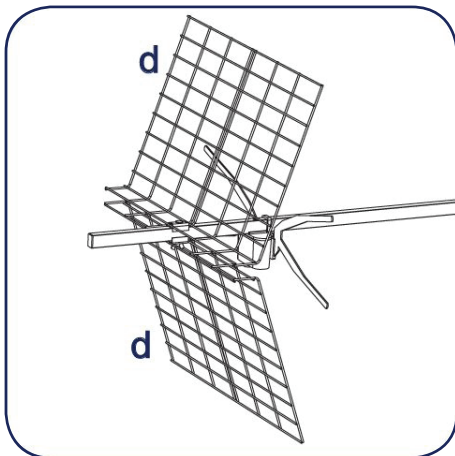

4) Fissare i due riflettori (d) alla culla dell'antenna in modo che risultino inclinati in avanti verso gli elementi utilizzando le vite con dado ad alette. Fissare l'antenna al palo mediante l'attacco a palo precedentemente montato.

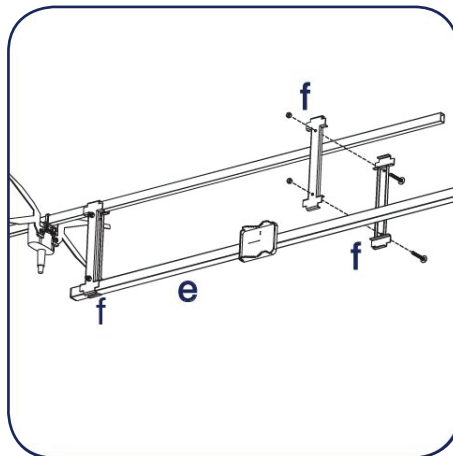

6) Nei modelli a 67, 70 e 95 elementi la culla è divisa in due parti le quali si collegano fra loro servendosi di giunti a forma di "U". I modelli a 67, 70 e 95 elementi sono inoltre provvisti di una culla di rinforzo (e) che deve essere montata dalla parte opposta agli elementi e fissata con le apposite staffe (f) in corrispondenza delle righe rosse segnate sulla culla.

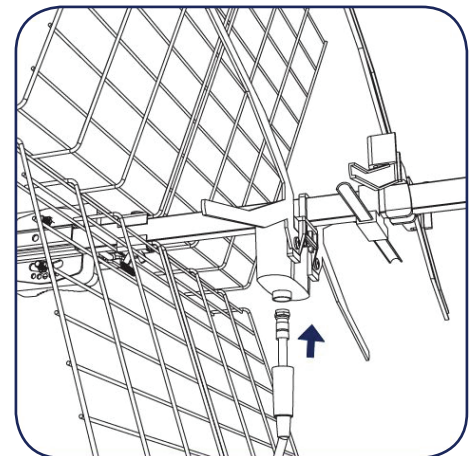

5) Inserire il cappuccio di gomma waterproof sul cavo coassiale prima di intestare il connettore. Collegare il cavo coassiale al dipolo facendolo passare attraverso le maglie del riflettore. Per i modelli a 67, 70 e 95 elementi, far aderire il cavo prima alla culla di supporto e poi al palo. Nel caso dell'utilizzo dell'antenna in polarizzazione verticale tenere il foro sulla plastica del dipolo rivolto verso il basso. Inserire il cappuccio di gomma waterproof sull'apposito attacco del connettore F.



Made in Italy

OFFEL
Sistemi di ricezione TV e SAT