

# Manuale utente

## Smart Amp

Rif. 7473L1 – 7473L2 – 7474L1 – 7474L2



**PRODOTTO BREVETTATO**

SW Version 1.0

## CONTENUTO

<b>1. INTRODUZIONE .....</b>	<b>3</b>
1.1. Descrizione del prodotto .....	3
1.2. Contenuto della confezione .....	3
<b>2. SPECIFICHE TECNICHE .....</b>	<b>3</b>
<b>3. INSTALLAZIONE DELL'HARDWARE .....</b>	<b>5</b>
Montaggio del Smart Amp .....	5
Come funziona l'Autoscan: .....	5
Filtraggio LTE.....	6
Switch duplicazione canale ' OFF ' : .....	7
Switch duplicazione canale ' ON ' : .....	7
<b>4. ISTRUZIONI DI SICUREZZA.....</b>	<b>8</b>
<b>5. CONDIZIONI DI GARANZIA .....</b>	<b>9</b>

Nessuna parte di questo manuale può essere copiata, riprodotta, trasmessa, trascritta o tradotta in qualsiasi lingua senza autorizzazione.

Unitron si riserva il diritto di cambiare le specifiche tecniche dell'hardware e del software descritti in questi manuali in qualsiasi momento.

Unitron non può essere ritenuta responsabile per eventuali danni derivanti dall'uso di questo prodotto. Le specifiche tecniche sono soggette a modifica senza preavviso. 10/21

© Unitron - Frankrijklaan 27 - B-8970 Poperinge - Belgio

T +32 57 33 33 63 F +32 57 33 45 24

Mail [sales@unitrongroup.com](mailto:sales@unitrongroup.com)

[www.unitrongroup.com](http://www.unitrongroup.com)

## 1. INTRODUZIONE

### 1.1. Descrizione del prodotto

- Scansione di tutti i canali con amplificazione e regolazione di tutti i canali con potenziamento dei segnali deboli al livello dei più forti
- Tutti i canali in uscita hanno ottima qualità e medesimo livello in dB
- Risolve le situazioni più difficili di ricezione di canali adiacenti
- I canali con la stessa frequenza possono essere amplificati e riposizionati sulla banda LTE (commutabile)
- Funzione di scansione e ricerca automatica attivabile con gestione rapida di alimentazione OFF/ON dall' alimentatore
- Riconoscimento automatico del paese di origine/banda dei canali
- Filtri SAW LTE (4G o 5G) per schermare gli ingressi
- Installabile a palo con contenitore incluso oppure a parete in interno
- Alimentazione 12Vcc via cavo coassiale
- Ingressi protetti dai corto circuiti

### 1.2. Contenuto della confezione

- 1 x Smart Amp (rif. 7473L1 – 7473L2 – 7474L1 – 7474L2)
- 1 x Alimentazione 12V (rif. 2437)
- 1 attacco a parete

## 2. SPECIFICHE TECNICHE

		7473L1	7474L1	7473L2	7474L2
Ingressi	-	3	4	3	4
Filtri LTE	-	4G (> CH60)	4G (> CH60)	5G (> CH48)	5G (> CH48)
Frequenze di ingresso	-	VHF BIII + UHF Selezione automatica della larghezza di banda per nazione			
Soppressione Freq. LTE	dB	>40			
Uscite	-	1			
Livello di uscita	dBμV	90			
Gamma di frequenze	MHz	174 - 862			
Bande LTE utilizzate	-	L1 = CH61-69 (790MHz-862MHz) Switch ON-OFF		L2 = CH49-69 (694MHz-862MHz) Switch ON-OFF	
Separazione canali adiacenti	dB	>35			
Sensibilità ingresso	dBμV	40			
Temperatura di Lavoro	°C	-20 a +50			
Alimentazione e Assorbimento	-	Alimentatore Esterno (rif. 2437 - 2 out)			
Alimentatore	-	12V/300mA (DC su coax) (350mA - 4 ing.)			
Dimensioni	mm	120 x 115 x 50			

Alimentatore		rif. 2437
Uscite	-	2
Perdita	dB	4 - 5
Gamma di frequenza	MHz	174 - 862
Isolamento tra le uscite	dB	10
Tensione di uscita DC	VDC	12
Alimentazione	V	12 stabilizzato
Tensione d'ingresso AC/ frequenza/ potenza	-	110-240 VAC / 50-60 Hz / 6,5 W
Standard	-	EN50083-2
Corrente d'uscita	mA	400 max.
Classe di isolamento	-	II
Connettori	-	F-type Femmina
Temperatura d'esercizio	°C	0 a +50
Montaggio	-	Parete o palo (IP20)
Dimensioni	mm	95 x 76 x 35

Alimentazione fornita solo nella versione KIT

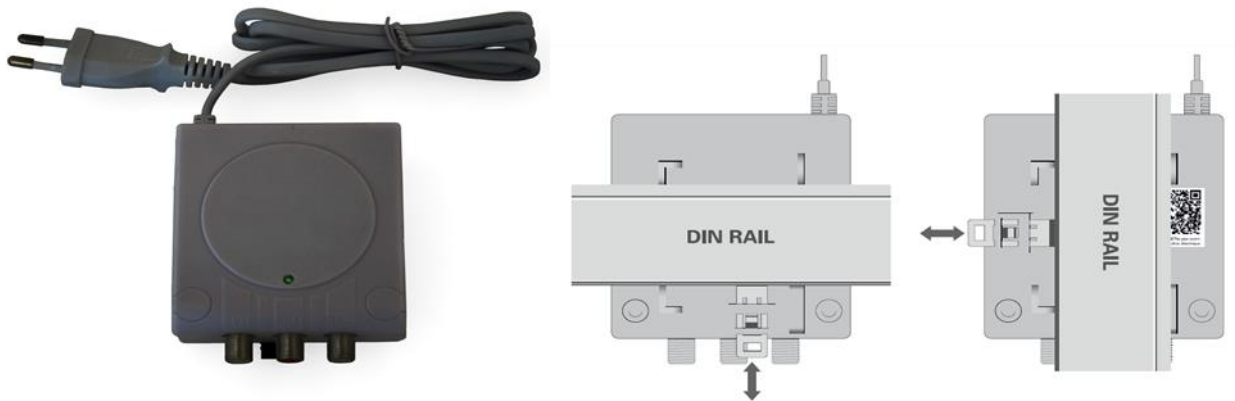

### 3. INSTALLAZIONE DELL'HARDWARE

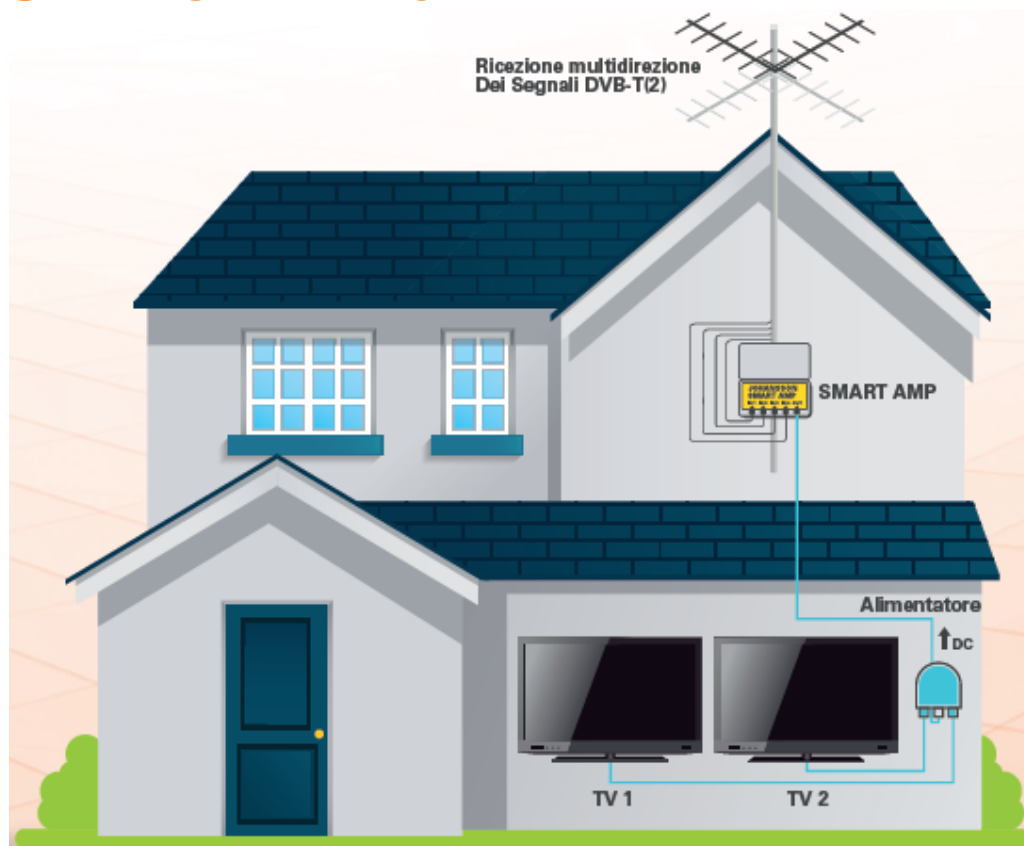

#### Montaggio del Smart Amp

- Collegare le antenne Terrestre allo Smart Amp\*
- Collegare l'uscita del Smart Amp all'alimentatore
- Collegare gli TV all'alimentatore

**IMPORTANTE:** Montare il modulo verticalmente sul muro in una stanza ben ventilata e lasciare uno spazio di almeno 15cm attorno al dispositivo per garantire la massima ventilazione

\* Lo Smart Amp non permette il passaggio di corrente DC per eventuali preamplificatori o antenne attive

#### Come funziona l'Autoscan:

- Collegare l'alimentatore alla rete
- Il LED lampeggerà Verde durante la scansione
- Il LED Verde fisso indica che l'autoscan è finito (può prendere fino a 20 secondi)
- Il LED Rosso indica un errore durante la scansione.

Scollegare la spina elettrica e ricollegarla entro le 6 secondi per riavviare l'autoscan

**ATTENZIONE:** non scollegare la rete durante lo SCAN!

## Come riprogrammare o forzare la scansione dei canali:

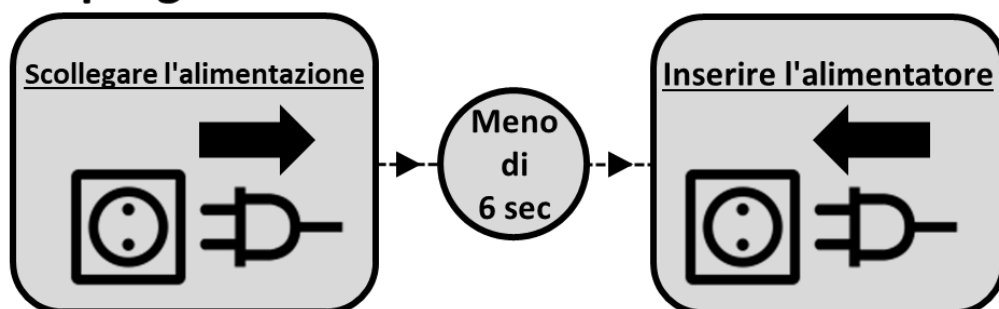

- Quando un'interruzione di corrente provoca l'assenza di canali sul tuo televisore è necessario fare un reset
- **Reset: scollegare l'alimentazione e reinserirla entro 6 secondi**
- Il LED di stato lampeggerà durante la nuova scansione
- Se l'interruzione di corrente dura più di 6 secondi, non c'è scansione dei canali e vengono mantenute le impostazioni iniziali
- **Nota importante per gli installatori! Non tagliare la spina di alimentazione e inserire l'alimentatore direttamente in un quadro elettrico/una ciabatta. Assicuratevi che l'utente finale o l'installatore possa facilmente e in sicurezza togliere l'alimentazione e rialimentare il dispositivo**

## Filtraggio LTE

**LTE1 = LTE800 = 4G (RIF. 7473L1 & 7474L1)**

Tutto ciò che è superiore a 790 MHz viene filtrato:

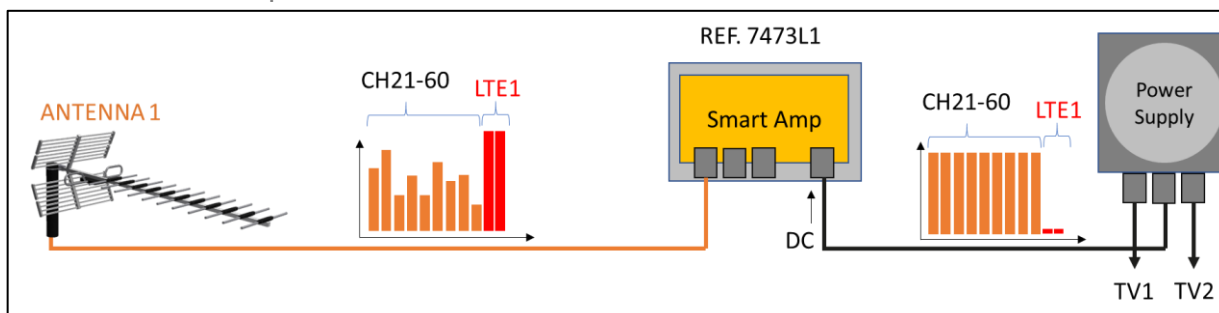

**LTE2 = LTE700 = 5G (Rif. 7473L2 & 7474L2)**

Tutto ciò che è superiore a 694 MHz viene filtrato:

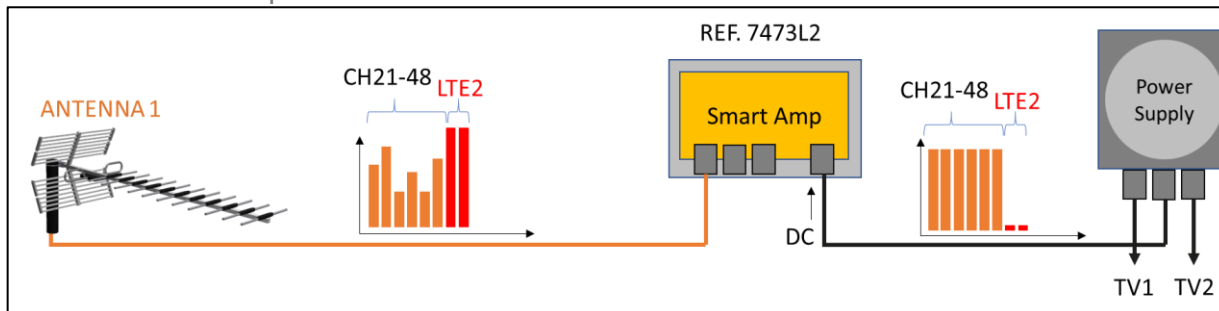

## Switch duplicazione canale ' OFF ' :

Il canale più debole viene soppresso. Vedi esempi qui sotto:

- CH30 > CH30** → **CH30** è trasmesso
- **CH30** è soppresso
- CH40 < CH40** → **CH40** è soppresso
- **CH40** è trasmesso

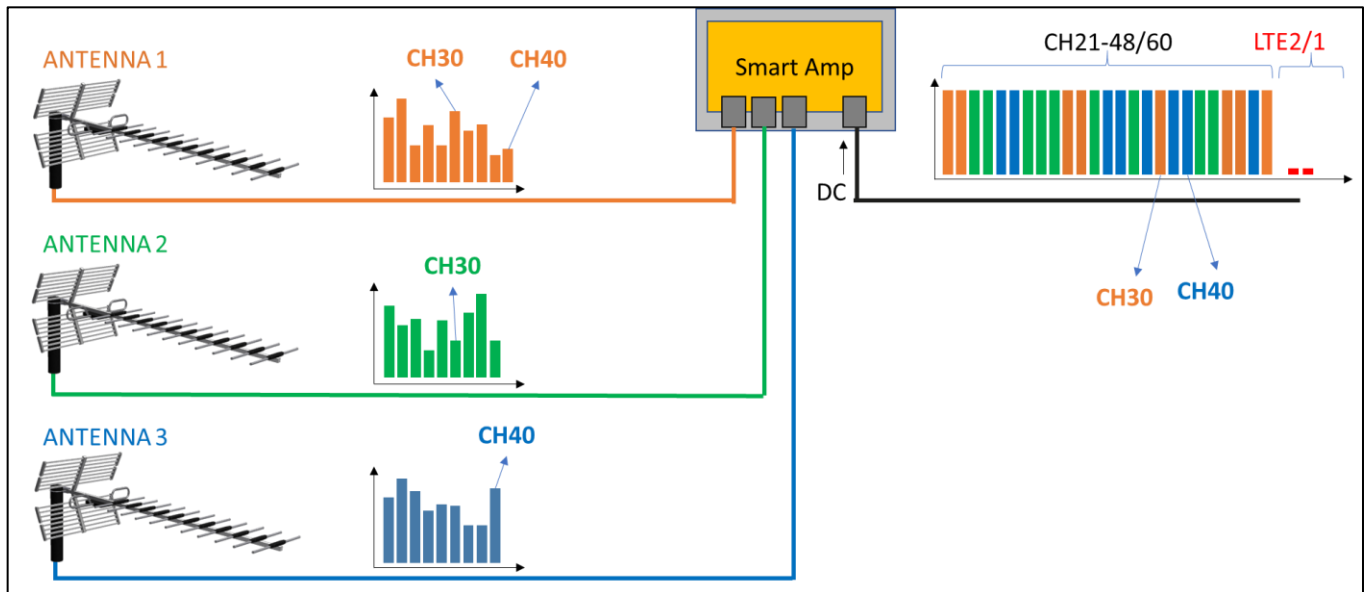

## Switch duplicazione canale ' ON ' :

Il canale più debole viene convertito verso la banda LTE. Vedi esempi qui sotto:

- CH30 > CH30** → **CH30** è trasmesso
- **CH30** è convertito verso la banda LTE
- CH40 < CH40** → **CH40** è convertito verso la banda LTE
- **CH40** è trasmesso

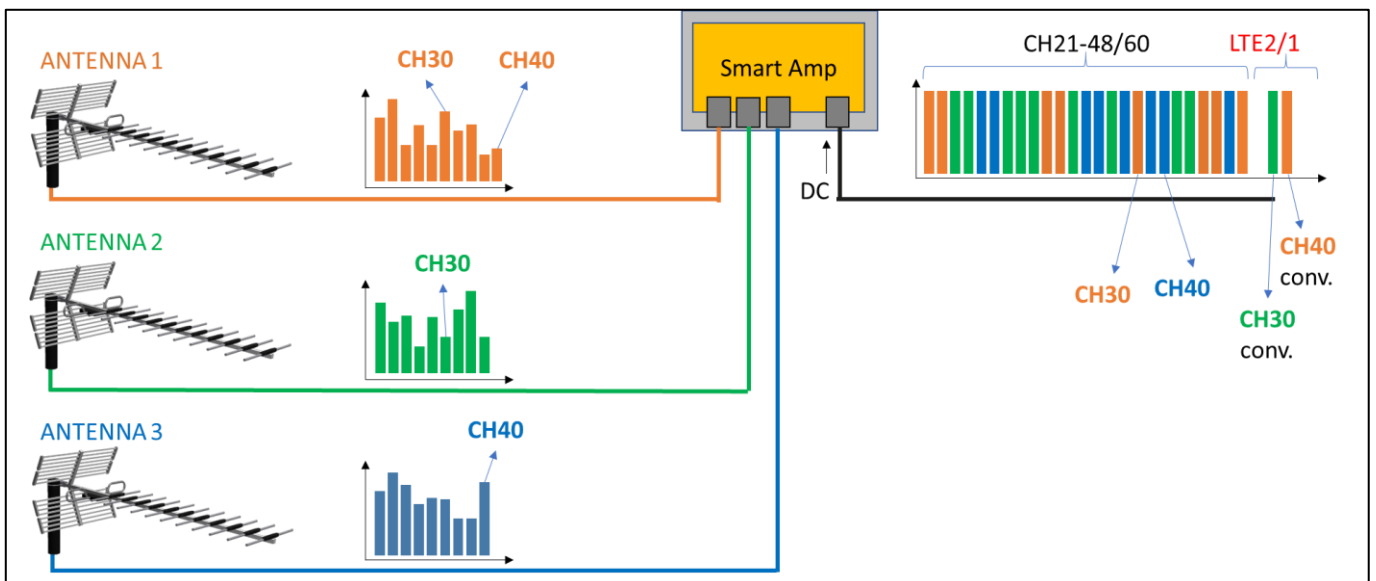

## 4. ISTRUZIONI DI SICUREZZA



### Leggere attentamente queste istruzioni prima di collegare l'unità



Per evitare il rischio di incendio, corto circuito o il pericolo di scosse elettriche:

- Non esporre il prodotto a pioggia o umidità.
- Installare l'unità in un luogo asciutto senza infiltrazione o condensazione di acqua.
- Non esporlo a gocce o schizzi.
- Non posizionare sull'apparato oggetti contenenti liquidi, come vasi.
- Se del liquido dovesse cadere accidentalmente nell'apparato, scollegare la spina di alimentazione.



Per evitare il rischio di surriscaldamento:

- Installare l'unità in un luogo ben ventilato e mantenere una distanza minima di 15 cm attorno all'apparecchio per una adeguata ventilazione
- Non collocare oggetti come giornali, tovaglie, tende sull'unità che potrebbero coprire i fori di ventilazione.
- Non posizionare eventuali fonti di fiamme libere, come candele accese, sull'apparecchiatura
- Non installare il prodotto in un luogo polveroso
- Utilizzare il dispositivo solo in climi moderati (non in climi tropicali)
- Rispettare le specifiche tecniche di temperatura minima e massima



Per evitare il rischio di shock elettrico:

- Collegare l'apparecchiatura solo con una presa di corrente con messa a terra di protezione.
- La spina di alimentazione deve essere sempre facilmente accessibile
- Estrarre la spina di alimentazione per effettuare i vari collegamenti di cavi
- Per evitare il rischio di scosse elettriche, non aprire la scatola dell'adattatore.



### Manutenzione



Utilizzare solo un panno morbido e asciutto per pulire l'apparato.



Non usare solventi



Per la riparazione e manutenzione si prega di riferirsi solo a personale qualificato.



### Smaltire secondo i processi di riciclo delle autorità locali



## 5. CONDIZIONI DI GARANZIA

Unitron N.V. garantisce che il prodotto è esente da difetti di materiale e di fabbricazione per un periodo di ventiquattro mesi a partire dalla data di produzione indicata su di esso. Vedere la nota di seguito.

Se durante questo periodo di garanzia il prodotto dovesse presentare difetti, in normali condizioni di uso, dovuti a difetti di materiali o di lavorazione, Unitron N.V, a sua esclusiva discrezione, riparerà o sostituirà il prodotto. Restituire il prodotto al rivenditore locale per la riparazione.

**La garanzia viene applicata solo per difetti di materiale e di fabbricazione e non copre i danni derivanti da:**

- Uso improprio o utilizzo del prodotto al di fuori delle sue specifiche tecniche
- Installazione o uso in maniera incompatibile con le norme tecniche o di sicurezza in vigore nel paese in cui il prodotto è utilizzato
- L'uso di accessori non adatti (alimentazione, adattatori...)
- Installazione in un sistema difettoso
- Cause esterne al di fuori del controllo di Unitron N.V. come cadute, incidenti, fulmini, acqua, fuoco, ventilazione inadeguata...

**La garanzia non viene applicata se**

- La data di produzione o il numero di serie sul prodotto sono illeggibili, alterati, cancellati o rimossi.
- Il prodotto è stato aperto o riparato da una persona non autorizzata.

**Nota**

Si può trovare la data di produzione nel numero di serie del prodotto. Il formato sarà "ANNO W SETTIMANA" (ad esempio, 2017W32 = anno 2017 settimana 32) o "AASS" (es., 1732 = anno 2017 settimana 32).



[www.unitrongroup.com](http://www.unitrongroup.com)

**Unitron NV**  
**Frankrijklaan 27**  
**B-8970 Poperinge**  
**Belgium**

**T +32 57 33 33 63**

**F +32 57 33 45 24**

[sales@unitrongroup.com](mailto:sales@unitrongroup.com)

[www.unitrongroup.com](http://www.unitrongroup.com)