

ISTRUZIONI PER IL MONTAGGIO

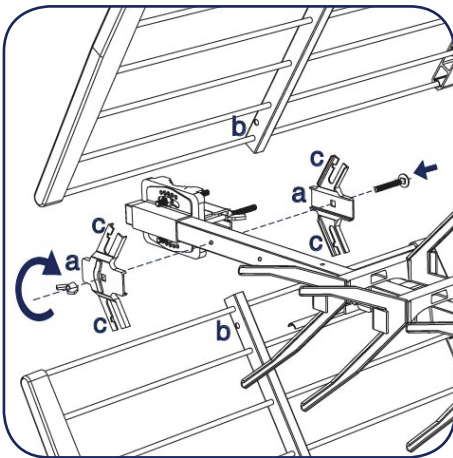

1) Fissare i 2 giunti (a) alla culla dell'antenna utilizzando l'apposita vite con dado ad alette. Inserire i 2 riflettori nelle loro sedi, avendo cura di fare corrispondere il foro (b) con l'asola dei giunti (c).

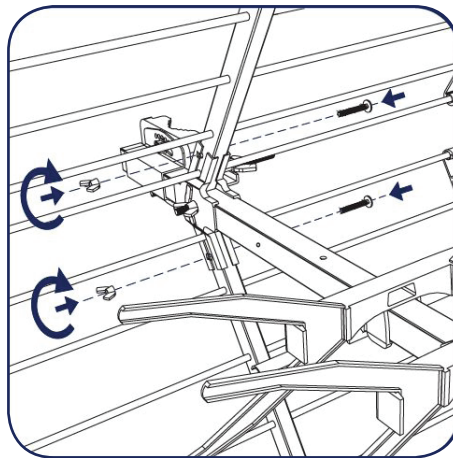

2) Bloccare i 2 riflettori fissandoli al giunto con le apposite viti con dado ad alette.

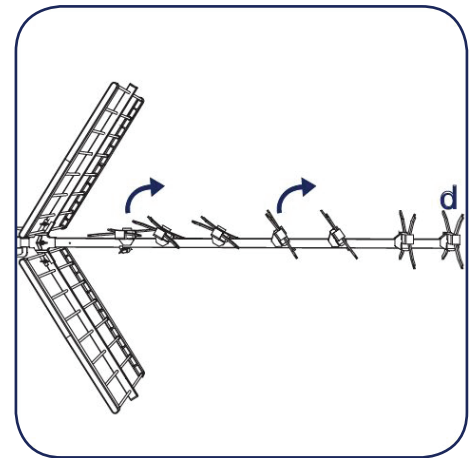

3) Ruotare in avanti gli elementi partendo dall'elemento (d) più lontano dai riflettori.

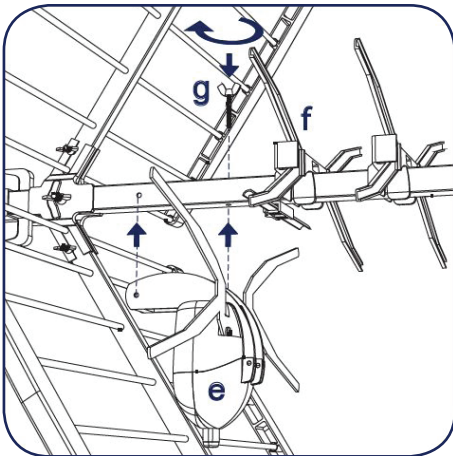

4) Fissare il dipolo (e) sulla culla centrale dell'antenna in modo che il coperchio apribile guardi gli elementi (f), fissandolo con l'apposito galletto (g) in corrispondenza del foro passante.

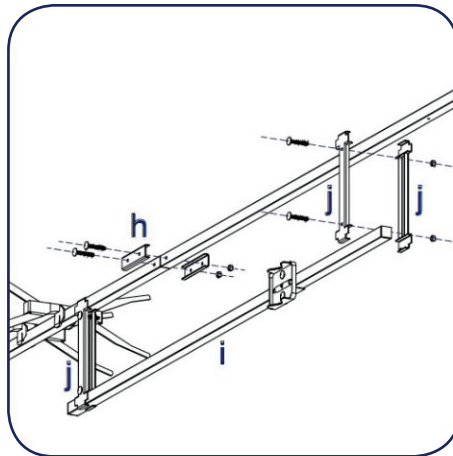

5) Nei modelli a 70 e 75 elementi la culla è divisa in due parti le quali si collegano fra loro servendosi dell'apposito giunto (h). I modelli a 70 e 75 elementi sono inoltre provvisti di una culla di rinforzo (i) che deve essere montata dalla parte opposta agli elementi e fissata con le apposite staffe (j) in corrispondenza delle righe rosse segnate sulla culla.

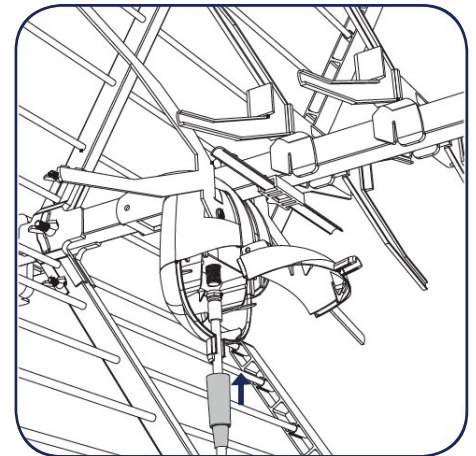

6) Inserire il cappuccio di gomma waterproof sul cavo coassiale prima di montare il connettore. Passare il cavo attraverso le maglie del riflettore, aprire lo sportellino frontale del dipolo e collegare il connettore F. Chiudere lo sportellino e inserire il cappuccio di gomma waterproof sull'apposito attacco passacavo del dipolo. Nei modelli a 70 e 75 elementi invece di passare il cavo coassiale attraverso le maglie del riflettore, fissarlo alla culla di supporto.

